



DFESSER-LIGHT

Realzando la experiencia de comprar



Creando
ambientes

Inspirando
clientes

Inspirando a los clientes

En las tiendas, los probadores deben tener un ambiente acogedor para que los clientes se sientan cómodos. Una luz de alta calidad hará sentir favorecidos a sus clientes con las prendas que se prueben, mostrándoles su mejor versión.

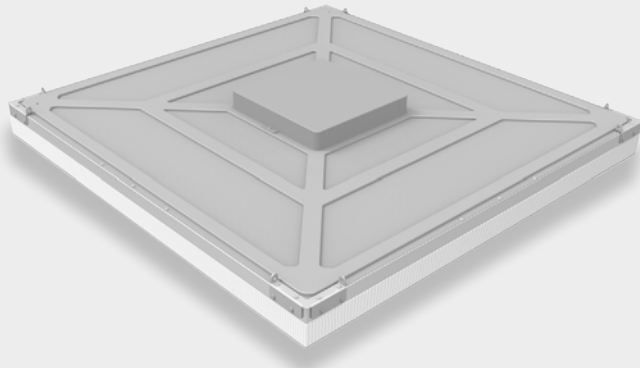

Creando el ambiente perfecto

El 60% de las decisiones de compra se hacen en el interior del probador. La luz adecuada puede cambiar la intención del comprador, por lo que es importante proporcionar una iluminación atractiva que haga sentir bien a sus clientes.

Con un simple toque

La temperatura de color adecuada aumentará las probabilidades de éxito. Esta solución lumínica única mostrará el producto en su mejor versión enseñando cómo quedarán las prendas en diferentes escenarios.



Desde un simple panel se puede cambiar el tipo de luz entre 8 distintas opciones, desde los 5700K al cien por cien de intensidad hasta los 3000K al treinta por ciento, ofreciendo una impresión realista de cómo el look escogido se verá en cada uno de los escenarios previamente configurados.

Un look de noche requiere un outfit más elegante, uno de día uno más brillante y natural. Los clientes prestan atención a los detalles si les gusta lo que ven, aumentando considerablemente la probabilidad de realizar la venta.

Día invierno soleado · 100% intensidad
Día invierno nublado · 50% intensidad

Día verano soleado · 100% intensidad
Día verano nublado · 50% intensidad

Oficina · 100% intensidad
Restaurante · 30% intensidad

Casa · 100% intensidad
Pub · 30% intensidad

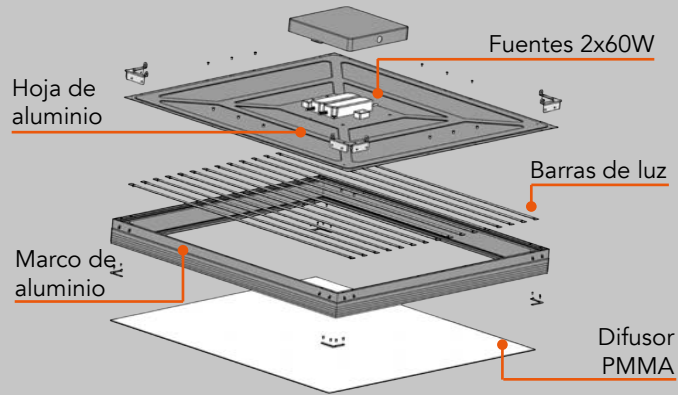
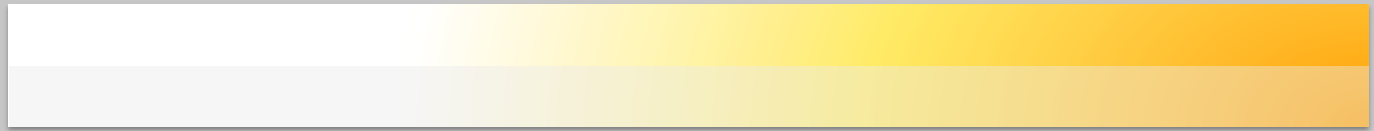



DRESSER-LIGHT

C/ Puerto de Somosierra, 19
Nave 13. 28935 Móstoles
(Madrid) Spain

Phone: +34.91.636.61.49
Fax: +34.91.636.61.50
www.silversunlighting.com